



Postes portatifs Professionnels GP320

Guide d'utilisation

68P64110B22A

Issue: July 1999

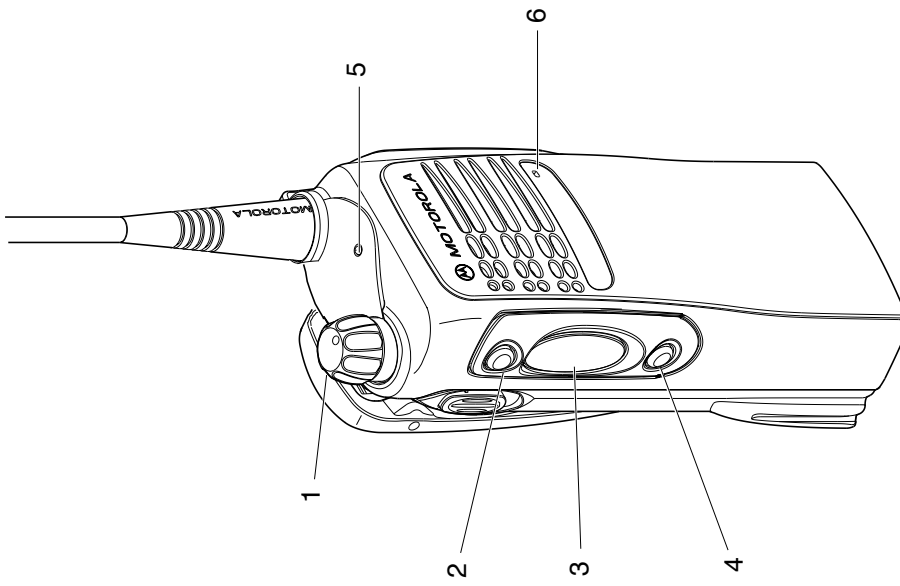
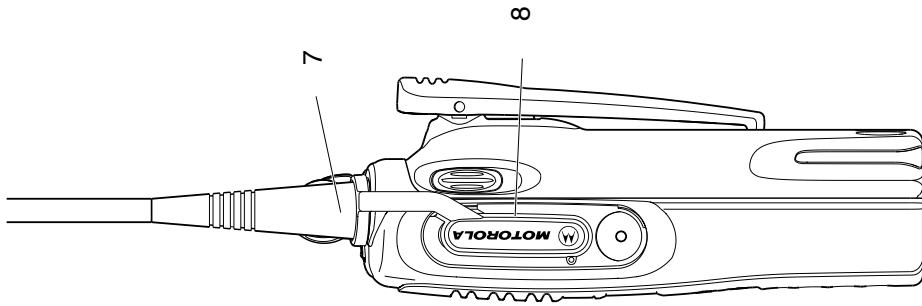

TABLE DES MATIERES

Généralités	3	Pour faire un appel	12
Utilisation et fonctions de commande	3	Pour recevoir un appel	12
Commandes du portatif	3	Appels	13
Touches programmables	3	Appel sélectif	13
Tonalités des signaux BF	5	Pour faire un appel sélectif	13
Mise en route	7	Pour recevoir un appel sélectif	14
Batteries	7	Appel d'urgence	15
Précautions d'emploi des batteries et		Travailleur isolé	16
recommandations	7	Fonctions	17
Recyclage et destruction des batteries	8	Puissance d'émission	17
Chargement de la batterie	8	Voix basse	18
Accessoires	9	Renvoi automatique d'appel	19
Mise en place de la batterie	9	Commande d'émission à la voix (VOX)	20
Retrait de la batterie	9	Informations sur la sécurité	21
Fixation de l'antenne	10	Utilisation sûre et efficace des	
Retrait de l'antenne	10	émetteurs-récepteurs radio Motorola	21
Fixation de l'attache de ceinture	11	Exposition à l'énergie en radiofréquence (RF)	21
Retrait de l'attache de ceinture	11	Utilisation du portatif et exposition à l'énergie	
Fonctionnement du portatif	12	électromagnétique (EME)	22
Pour allumer et éteindre le portatif	12	Brouillage électromagnétique / Compatibilité	22
Réglage du volume du portatif	12		

Avis concernant l'utilisation	22
Véhicules équipés d'un air bag	22
Atmosphères potentiellement explosives	22
Batteries	23
Détonateurs et zones de tir	23
Mises en garde concernant l'utilisation	23
Antennes endommagées	23
Batteries	23
Entretien général du portatif	24

Copyright

Il est possible que les produits Motorola décrits dans ce manuel comprennent des programmes informatiques Motorola protégés par copyright, rangés dans des mémoires à semi-conducteurs ou autres supports. La législation des Etats-Unis ainsi que celle d'autres pays réserve à Motorola certains droits exclusifs de copyright concernant les programmes ainsi protégés, notamment le droit exclusif de copier ou de reproduire, sous quelque forme que ce soit, lesdits programmes. En conséquence, il est interdit de copier ou de reproduire, de quelque manière que ce soit, des programmes informatiques Motorola protégés par copyright contenus dans les produits Motorola décrits dans ce manuel, sans l'autorisation écrite de Motorola. En outre, l'acquisition de produits Motorola ne saurait en aucun cas conférer, directement, indirectement, ou de toute autre manière, une licence selon les droits de copyright, brevets ou demandes de brevets de Motorola, autres que la licence habituelle d'utilisation non exclusive sans redevance qui découle légalement de la vente du produit.

GENERALITES

Ce guide d'utilisation décrit le fonctionnement du portatif GP320.

Veuillez lire les pages 21 à 24 **avant** de vous servir de ce poste.

UTILISATION ET FONCTIONS DE COMMANDE

Commandes du portatif

Les numéros ci-dessous renvoient aux illustrations qui se trouvent au dos de la première page.

1. Bouton marche/arrêt et de réglage de volume

Ce bouton sert à mettre en marche et à arrêter le portatif, et à régler le volume.

2. Touche 1 sur le côté (programmable)

3. Touche d'alternat (PTT)

Appuyez sur cette touche et maintenez-la enfoncée pour parler. Relâchez-la pour écouter.

4. Touche 2 sur le côté (programmable)

5. Témoin lumineux (LED)

Vert : Mise sous tension réussie.

Rouge : Le poste est en émission.

Rouge clignotant : Canal occupé - pendant la réception.

Jaune : Poste appelé.

Jaune clignotant : Rappel d'appel du portatif.

Rouge clignotant : Niveau de batterie faible - pendant l'émission.

6. Microphone

Parlez clairement dans le microphone lorsque vous transmettez un message.

7. Antenne

8. Connecteur d'accessoires

Connecteur pour casque, micros déportés et autres accessoires. Remettez en place le cache lorsque le connecteur n'est pas utilisé.









Touches programmables

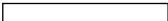







Les deux touches sur le côté de votre portatif peuvent être programmées (par le logiciel CPS/ Customer programming Software) pour activer certaines fonctions du portatif. Le tableau suivant indique les fonctions qui peuvent être affectées à ces boutons.

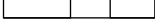

Fonction	Description
Ecoule/Annuler	Pour écouter toute activité éventuelle sur le canal sélectionné ou pour annuler un appel actuel entrant ou sortant.
Appel de portatif	Pour faire un appel individuel ou des appels sélectifs de groupes.
Puissance d'émission	Pour faire commuter le niveau de puissance d'émission de votre portatif entre haute puissance et basse puissance.
Urgence	Pour activer l'appel d'alarme d'urgence.
Personnel isolé	Pour vous identifier comme personnel isolé le portatif passe en séquence d'urgence si vous ne répondez pas à une sollicitation en appuyant sur l'un des boutons ou touches du portatif.
Renvoi automatique d'appel	Pour transférer automatiquement des appels à un autre poste si vous n'êtes pas en mesure d'y répondre.
Chuchotement	Pour augmenter le gain du microphone, ce qui vous permet de chuchoter.

Tonalités des signaux BF

Tonalités aiguës Tonalité graves

Tonalité	Description
	Mise sous tension - autotest portatif OK.
	Mise sous tension - échec de l'autotest du portatif.
	Erreur de touche
	Ecoute forcé (touche d'alternat appuyée)
	Touche sur côté d'activation de fonction
	Touche sur côté de désactivation de fonction
	Canal occupé
	Avertissement d'appel individuel

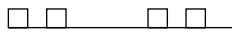
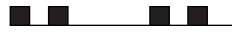
Tonalité	Description
	Rappel d'appel
	Avertissement d'appel de groupe
	Pré-alerte de limite de temps d'émission
	Avertissement d'écoute active
	Echec d'appel
	Erreur matérielle - la tonalité continue jusqu'à ce que le fonctionnement redevienne normal
	Rappel travailleur isolé
	Batterie faible

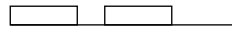
Tonalité	Description
	Avertissement d'appel entrant
	Avertissement d'appel sortant
	Bip indicateur de canal libre
	Avertissement d'appel d'urgence entrant

BATTERIES

Précautions d'emploi des batteries et recommandations

Ce portatif est alimenté par une batterie rechargeable nickel-cadmium (Ni-Cd), nickel-métal-hydrure (NiMH) ou lithium-ion.

Les recommandations suivantes vous permettront d'obtenir de meilleures performances et la plus longue durée de vie possible de votre batterie rechargeable Motorola.

- Chargez votre batterie pendant la nuit (**14-16 heures**) avant de vous en servir pour la première fois, afin d'en obtenir le maximum de capacité et les meilleures performances.
- L'utilisation d'un chargeur qui n'est pas fabriqué par Motorola peut endommager la batterie et invalider la garantie.
- Si vous chargez une batterie connectée au portatif, éteignez celui-ci pour assurer une pleine charge.
- La batterie doit, dans la mesure du possible, être à une température de 25°C environ (température ambiante). Si vous chargez la batterie à une température plus basse (inférieure à 10°C), il peut en résulter une fuite de l'électrolyte et, ultérieurement, une défaillance de la batterie.
- Si vous chargez une batterie à une température plus forte (au-dessus de 35°C), il en résultera une capacité réduite de charge, qui affectera les performances du portatif. Les chargeurs rapides de Motorola renferment un circuit sensible à la température qui garantit que la batterie est chargée dans les limites de température citées plus haut.
- Les batteries neuves peuvent être stockées pendant deux ans sans perte sensible de leur durée de vie. Rangez des batteries neuves ou inutilisées à la température ambiante, dans un endroit frais et sec.
- Des batteries qui ont été stockées doivent être chargées pendant toute une nuit.
- Ne remettez pas dans le chargeur des batteries totalement déchargées pour leur donner une "charge d'appoint". Ceci aura pour effet de réduire **sensiblement** leur durée de vie.
- Ne laissez pas votre portatif et la batterie dans le chargeur quand vous ne chargez pas la batterie. En effet, une charge continue réduira la durée de vie de votre batterie. (Ne vous servez pas de votre chargeur comme support pour le portatif.)
- Pour assurer une longévité maximum et une performance optimale de la batterie, utilisez uniquement des chargeurs fabriqués par Motorola. Ceux-ci sont conçus comme systèmes d'énergie intégrés.

Recyclage et destruction des batteries

Vous pouvez recycler la batterie nickel-cadmium à la fin de sa vie utile. Toutefois, il est possible qu'aucun circuit de recyclage n'existe dans votre région.



Motorola approuve et encourage le recyclage de toutes les batteries rechargeables. Pour tout détail complémentaire, veuillez contacter votre distributeur Motorola local.

Chargement de la batterie

Si la batterie est neuve, ou que son niveau de charge est très bas, vous devrez la charger avant de vous en servir dans votre portatif.

Pour tout détail complémentaire, veuillez contacter votre distributeur.

Nota: Les batteries quittent l'usine sans être rechargées. Il est possible que des batteries neuves indiquent prématurément une pleine charge. Chargez une batterie neuve pendant 14 à 16 heures avant de vous en servir pour la première fois.

Témoin du chargeur (LED)	Etat
Rouge	La batterie est en charge.
Vert	La batterie est totalement chargée.
Rouge clignotant*	La batterie ne peut pas être chargée.
Jaune clignotant	La batterie est prête à charger.
Vert clignotant	La batterie est chargée à 90 %.

* La batterie est endommagée. Veuillez contacter votre distributeur.

1. Placez le portatif avec la batterie connectée, ou la batterie seule, dans le chargeur.
2. Le témoin (LED) du chargeur indique l'état de charge.

Les chargeurs ne peuvent charger que les batteries agréées par Motorola, qui sont indiquées ci-dessous ; les autres batteries ne peuvent pas être chargées.

Batterie N°	Description
HNN9008	NiMH haute capacité
HNN9009	NiMH ultra-haute capacité
HNN9010	NiMH FM ultra-haute capacité
HNN9011	NiCd FM haute capacité
HNN9012	NiCd haute capacité
HNN9013	Lithium-ion

FM - Factory mutual

ACCESSOIRES

Mise en place de la batterie

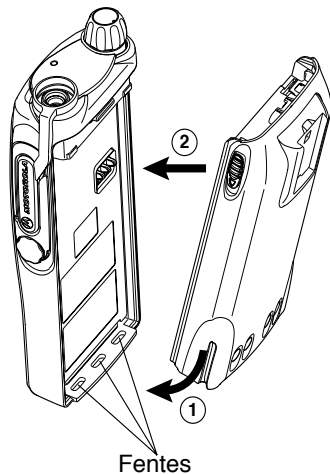

1. Insérez les languettes fixées dans la partie inférieure de la batterie dans les ouvertures correspondantes au bas du châssis du portatif.
2. Appuyez sur la partie supérieure de la batterie vers le portatif, jusqu'à ce que vous entendiez un déclic.

Retrait de la batterie

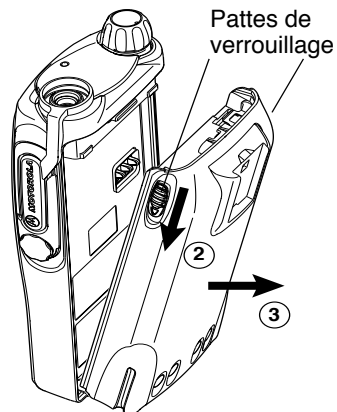

1. Eteignez le portatif, s'il est allumé.
2. Faites glisser vers le bas les pattes de verrouillage qui se trouvent des deux côtés de la batterie.
3. Tirez sur la partie supérieure de la batterie pour l'écarter du corps du portatif, puis ôtez la batterie.

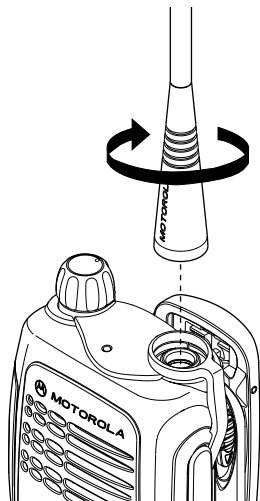
Fixation de l'antenne

1. Alignez l'extrémité filetée de l'antenne sur le connecteur d'antenne du portatif.
2. Faites tourner l'antenne dans le sens des aiguilles d'une montre pour la fixer.

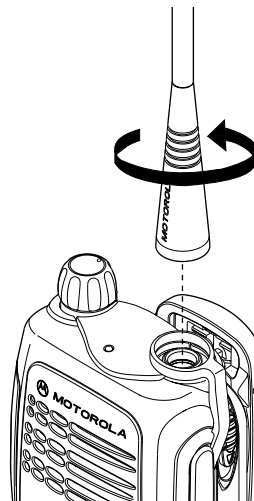
Retrait de l'antenne

1. Faites tourner l'antenne dans le sens contraire des aiguilles d'une montre jusqu'à ce que vous puissiez la retirer.

Fixation de l'attache de ceinture

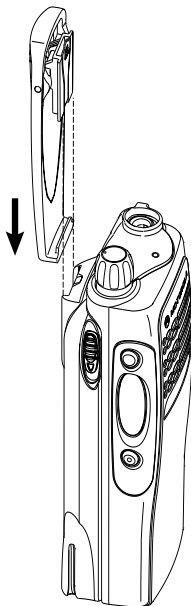

1. Alignez les rainures de l'attache de ceinture sur celles de la batterie.
2. Appuyez vers le bas sur l'attache de ceinture jusqu'à ce que vous entendiez un déclic.

Retrait de l'attache de ceinture

Languette de l'attache de ceinture

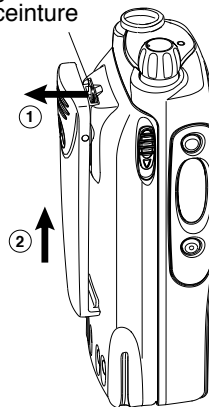

1. Utilisez une clé pour écarter, en poussant, la languette de l'attache de ceinture de la batterie.
2. Faites glisser l'attache de ceinture vers le haut pour la retirer.

FONCTIONNEMENT DU PORTATIF

Pour allumer ou éteindre le portatif

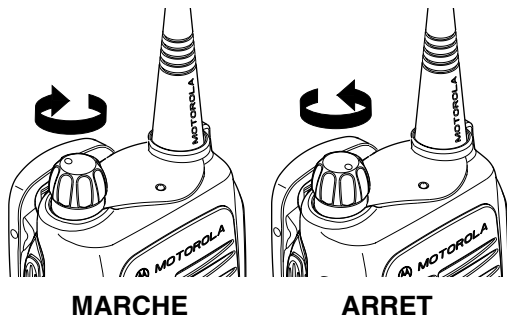

- Pour allumer le portatif, faites tourner le bouton de commande **marche-arrêt/réglage de volume** dans le sens des aiguilles d'une montre.
- Pour éteindre le portatif, faites tourner le bouton de commande **Marche-Arrêt/Volume** dans le sens contraire des aiguilles d'une montre jusqu'à ce que vous entendiez un déclic.

Réglage du volume du portatif

- Tournez le bouton **Marche-Arrêt/Volume** pour ajuster le niveau du volume.

Pour faire un appel

1. Appuyez sur la touche **d'alternat** et parlez clairement dans le microphone, en maintenant celui-ci à 2,5 - 5 cm de votre bouche.
2. Relâchez la touche **d'alternat** lorsque vous avez fini de parler.

Pour recevoir un appel

1. Allumez votre portatif et réglez le niveau du volume.
2. Si, à un moment quelconque, vous recevez un appel, vous l'entendrez au niveau de volume que vous avez réglé.

APPELS

APPEL SELECTIF

Pour faire un appel sélectif

Vous pouvez faire un appel sélectif, vers un poste particulier (appel individuel) ou un groupe sélectionné de postes (appel de groupe).

Pour faire un appel sélectif :

1. Appuyez sur la touche d'alternat ou la touche d'appel (selon la manière dont votre portatif a été programmé par votre distributeur pour établir la communication.
2. Attendez que la communication ait été établie, c'est à dire que vous soyez autorisé à utiliser le système.
3. Parlez en tenant le microphone à 2,5 - 5 cm de votre bouche. Pour écouter, relâchez la touche d'alternat.
4. Pendant l'émission, le témoin rouge reste continuellement allumé.

Il est possible que votre portatif ait été configuré pour "interdiction d'émettre" dans certaines conditions (quand le canal est utilisé par des tiers, par exemple), auquel cas la tonalité d'occupation du canal retentit quand vous appuyez sur la touche d'alternat ou la touche d'appel, pour signaler que l'émission est interdite.

Une fois le canal libre, la tonalité d'indication de canal libre _____ retentit et vous pouvez faire un appel.

Si votre portatif est doté d'une pré-alerte de limite de temps d'émission (TOT), une tonalité d'avertissement _____ retentit quelques secondes avant que la transmission soit coupée. Votre portatif peut être programmé pour interdire la retransmission dans un délai prédéfini.

Pour recevoir un appel sélectif

Quand vous recevez un appel sélectif, vous entendez soit une tonalité d'appel individuel reçu , soit une tonalité d'appel reçu de groupe et le témoin LED s'allume (jaune).

Pour répondre

1. Appuyez sur la touche d'alternat ou sur la touche d'appel.
2. L'appel se termine automatiquement à la fin de la conversation. Vous pouvez aussi appuyer sur la touche d'écoute.

APPEL D'URGENCE

Votre portatif peut être programmé pour vous permettre d'appeler rapidement, avec une seule touche, un poste ou un centre particulier (prédéfini par votre distributeur en cas d'urgence. Il s'agit de la fonction Appel d'urgence.

Quand vous faites un appel d'urgence, votre portatif passe en état d'urgence, état qui peut être programmé comme suit :

- émission continue d'un signal BF de "localisation".
 - Pas de BF émise ; le portatif peut recevoir et émettre.
1. Appuyez sur le bouton **Urgence** pour lancer un appel d'urgence.
 2. Pour arrêter l'état d'urgence, vous pouvez :
 - mettre le portatif **hors tension** puis à nouveau **sous tension** ;
 - si votre portatif reçoit un message de **remise à zéro**.
 - quand le délai d'urgence se termine.

Nota: La durée du délai d'urgence et le message de remise à zéro sont programmés dans votre portatif par votre distributeur.

Si vous recevez un appel d'urgence, la tonalité d'avertissement d'urgence entrante retentit.

TRAVAILLEUR ISOLE

La fonction Travailleur isolé vous permet de travailler seul avec une sécurité accrue. Pour l'utiliser :

1. Appuyez sur la touche **Travailleur isolé**.
2. L'avertissement d'activation de fonction _____ retentit.

Régulièrement, une tonalité d'alerte aiguë _____ retentit pour vous rappeler que la fonction **Travailleur isolé** est active.

- Appuyez sur **n'importe quelle touche** pour réagir et annuler l'avertissement, **sans quoi** le portatif va passer en état d'urgence.

Pour désactiver cette fonction :

1. Appuyez sur la touche **Travailleur isolé** : l'avertissement de désactivation de fonction _____ retentit.
ou,
2. Changez de canal.
ou,
3. Mettez le poste **hors tension** puis à nouveau **sous tension**.

FONCTIONS

Les fonctions décrites ci-dessous sont programmées dans votre portatif par votre distributeur et vous pouvez les sélectionner au moyen des touches programmables de votre poste.

PUISSANCE D'EMISSION

Vous pouvez émettre vos appels à différents niveaux de puissance d'émission. Un niveau plus élevé signifie que vous pouvez atteindre un poste plus éloigné, tandis qu'un niveau de puissance moins élevé économise les batteries. Nous vous recommandons d'émettre aussi souvent que possible à un faible niveau de puissance et de n'utiliser la haute puissance que lorsque ceci est absolument nécessaire. Pour utiliser cette fonction :

1. Appuyez sur la touche **Puissance d'émission** pour passer en **haute puissance** ; la tonalité d'activation de fonction _____ retentit.
2. Appuyez à nouveau sur la touche **Puissance d'émission** pour passer en **basse puissance** ; la tonalité de désactivation de fonction _____ retentit.

VOIX BASSE

Cette fonction vous permet de parler doucement dans le microphone du portatif pendant vos appels.

Pour activer le mode Voix basse :

1. Appuyez une fois sur le bouton Voix basse : la tonalité d'avertissement d'activation de fonction _____ retentit.

Pour désactiver le mode Voix basse :

1. Appuyez à nouveau sur le bouton Voix basse : la tonalité d'avertissement de désactivation de fonction _____ retentit.

RENOI AUTOMATIQUE D'APPEL

Vous pouvez renvoyer automatiquement sur un autre poste des appels envoyés vers votre portatif si vous n'êtes pas en mesure de répondre ou si vous êtes loin de votre poste.

Pour activer cette fonction :

1. Appuyez une fois sur le bouton Renvoi automatique d'appel : la tonalité d'avertissement d'activation de fonction
 _____ retentit.

Pour désactiver le Renvoi automatique d'appel :

1. Appuyez à nouveau sur le bouton Renvoi automatique d'appel : la tonalité d'avertissement de désactivation de fonction
 _____ retentit.

COMMANDE D'EMISSION A LA VOIX (VOX)

Quand le casque/microphone VOX est connecté, vous pouvez utiliser votre portatif comme un poste mains libres.

Pour activer la fonction VOX :

1. Connectez le casque VOX au connecteur d'accessoires du portatif.
2. Allumez le poste.

Vous pouvez désactiver la fonction VOX en appuyant sur la touche d'alternat du portatif. Ceci vous permet d'utiliser le casque VOX, mais vous devez alors appuyer sur la touche d'alternat du poste pour émettre.

Pour réactiver la fonction VOX :

1. Mettez le portatif HORS TENSION puis à nouveau SOUS TENSION, après avoir connecté le casque au connecteur d'accessoires.
2. Changez de canal après avoir connecté le casque VOX.

INFORMATIONS SUR LA SECURITE

Utilisation sûre et efficace des émetteurs-récepteurs radio Motorola

Cette section fournit des détails et des instructions concernant l'utilisation sûre et efficace des portatifs et des portatifs émetteurs-récepteurs Motorola. Pour tous détails concernant l'utilisation de ces postes dans des zones présentant des risques, veuillez vous référer au supplément du manuel d'homologation FM (Factory Mutual) ou à la carte d'instructions livrée avec les postes utilisables dans ces zones.

Exposition à l'énergie en radiofréquence (RF)

Normes et directives nationales et internationales

Votre portatif émetteur/récepteur Motorola, qui produit et rayonne de l'énergie électromagnétique (EME) RF, a été conçu conformément aux normes et directives nationales et internationales mentionnées ci-dessous portant sur l'exposition des personnes à l'énergie électromagnétique RF :

- Federal Communications Commission Report and Order No. FCC 96-326 (Août 1996)
- American National Standards Institute (C95.1 - 1992)

- National Council on Radiation Protection and Measurements (NCRP - 1986)
- International Commission on Non-Ionizing Radiation Protection (ICNRP - 1986)
- Comité européen de normalisation en électricité et électronique (GENELEC):
 - ENV. 50166-1 1995 E Exposition des personnes aux champs électromagnétiques basses fréquences (0 Hz à 10 kHz)
 - ENV. 50166-2 1995 E Exposition des personnes aux champs électromagnétiques hautes fréquences (10 kHz à 300 GHz)
 - Rapports du SC211/8 1996 Critères de sécurité concernant l'exposition des personnes aux champs électromagnétiques produits par les équipements de télécommunications mobiles dans la gamme de fréquences de 30 MHz à 6 GHz

Pour garantir une performance optimale du poste et s'assurer que l'exposition des personnes à l'énergie électromagnétique RF demeure dans les limites des normes ci-dessus, respectez toujours les procédures suivantes :

Utilisation du portatif et exposition à l'énergie électromagnétique

Pendant l'émission à partir d'un portatif, maintenez celui-ci en position verticale et son microphone à une distance de 2,5 à 5 cm de votre bouche. Maintenez l'antenne à une distance d'au moins 2,5 cm de votre tête ou de votre corps. Si vous portez le poste sur le corps, maintenez l'antenne à une distance d'au moins 2,5 cm du corps pendant l'émission.



Brouillage électromagnétique/compatibilité

Nota: Presque tous les dispositifs électroniques sont sensibles au brouillage électromagnétique (parasites) s'ils ne sont pas convenablement blindés, conçus ou configurés pour assurer la compatibilité électromagnétique.

Pour éviter les brouillages électromagnétiques ou les problèmes de compatibilité, éteignez votre portatif dans les locaux où des pancartes vous demandent de le faire. Les hôpitaux ou les centres médicaux peuvent en effet utiliser des équipements qui sont sensibles à l'énergie en radiofréquence externe.

Si on vous le demande de le faire, éteignez votre portatif à bord d'un avion. Toute utilisation d'un portatif est soumise aux règlements de la compagnie aérienne ou aux consignes de l'équipage.

Avis concernant l'utilisation

Véhicules équipés d'un Air Bag (sac gonflable)

Ne placez pas le portatif au-dessus d'un sac gonflable ni dans la zone de déploiement de celui-ci. En effet, ces air bags se déploient avec une force considérable. Si le portatif se trouve dans la zone de déploiement de l'air bag et que celui-ci se déploie, le poste risque d'être violemment propulsé et de blesser grièvement les occupants du véhicule.

Atmosphères potentiellement explosives

Eteignez votre poste émetteur-récepteur quand vous vous trouvez dans une zone où l'atmosphère est potentiellement explosive, sauf s'il s'agit d'un portatif de type spécialement conçu pour usage dans ces zones (par exemple : agréé par FM (Factory Mutual) ou par le CENELEC). Des étincelles produites dans une atmosphère potentiellement explosive peuvent causer une explosion ou un incendie, susceptible de provoquer des blessures, voire mortelles.



Avertissement

Batteries

Ne remplacez pas et ne rechargez pas les batteries dans une atmosphère potentiellement explosive. En effet, des étincelles peuvent se produire entre les contacts pendant l'installation ou le retrait des batteries et provoquer une explosion.

Détonateurs et zones de tir

Pour éviter toute perturbation possible des opérations de tir, éteignez votre portatif lorsque vous vous trouvez à proximité de détonateurs électriques, dans une "zone de tir", ou dans des zones où des pancartes indiquent : "Eteignez vos radios". Dans tous ces cas, suivez toutes les consignes et instructions données.

Nota:

Les zones mentionnées plus haut, où l'atmosphère est potentiellement explosive, comprennent entre autres des zones de ravitaillement en carburant, comme par exemple : sous le pont à bord de navires; installations de transfert ou de stockage de carburant ou de produits chimiques ; zones dans lesquelles l'air contient des produits chimiques ou des particules telles que des grains, de la poussière ou des poudres métalliques ; et toutes autres zones où il vous serait normalement conseillé d'arrêter le moteur de votre véhicule. Les zones où l'atmosphère est potentiellement explosive sont souvent - mais pas toujours - signalées par des pancartes.

Mises en garde concernant l'utilisation



Attention

Antennes endommagées

Ne vous servez pas d'un portatif dont l'antenne est endommagée. En effet, si l'antenne endommagée entre en contact avec votre peau, vous risquez d'être légèrement brûlé.

Batteries

Toutes les batteries peuvent provoquer des dégâts matériels et/ou des blessures telles que des brûlures si un matériau conducteur tel que bijoux, clés ou colliers, entre en contact avec des bornes non isolées. Tout conducteur, quel qu'il soit, peut court-circuiter un circuit électrique (court-circuit) et s'échauffer considérablement. Manipulez toute batterie chargée avec soin, surtout lorsque vous la mettez dans une poche, un sac ou un boîtier contenant des objets métalliques.

Entretien général du portatif



Attention

- L'utilisation de produits chimiques tels que détergents, alcools, aérosols et/ou produits à base de pétrole, risque d'abîmer ou d'endommager le boîtier du portatif.
- Manipulez le portatif avec soin et évitez, entre autres, de le tenir par l'antenne.
- Le connecteur de l'accessoire (si prévu) est doté d'un capuchon de protection qu'il faut laisser en place lorsque le connecteur n'est pas utilisé.
- Nettoyez l'extérieur du portatif avec un chiffon imbibé d'eau propre et d'un liquide vaisselle doux.
- L'utilisation d'accessoires radio non recommandés par le fabricant risque d'endommager le portatif et de rendre la garantie nulle et non avenue.